



REPUBLIKA HRVATSKA
MINISTARSTVO UNUTARNJIH POSLOVA

P R O P I S N I K br.30

HLAČE LJETNE

SPECIJALNA POLICIJA



Sadržaj

1	UVOD	3
1.1	Svrha dokumenta.....	3
2	OPIS HLAČA.....	4
2.1	Skica hlača	6
2.1.1	Prednji i stražnji dio.....	6
2.1.2	Džepovi bočni	7
2.1.3	Poklopac stražnjeg džepa	7
3	MATERIJALI	8
3.1	Osnovni materijal	8
3.2	Ugradbeni materijali	9
4	RAZMJERNIK ODJEVNIH VELIČINA	10
4.1	Razmjernik odjevnih veličina za normalni stas – SREDNJI RAST	10
5	ERGONOMSKI ZAHTJEVI	11
6	OZNAČAVANJE.....	11
7	PAKIRANJE	11
8	KONTROLA KVALITETE	12
8.1	Kontrola kvalitete ulaznih osnovnih sirovina i pomoćnog materijala	12
8.2	Kontrola kvalitete u tehnološkom procesu.....	12
8.3	Kontrola kvalitete kod preuzimanja robe od isporučitelja	13
9	OSTALI UVJETI	14



1 UVOD

Suvremeni svjetski trendovi razvoja novih tehnologija tehničkog tekstila, pametnih vlakana te tkanina za specijalne namjene, omogućuju i ukazuju na nužnost promjena dijelova policijske odore i primjenu novih, poboljšanih materijala. S neprestanim sve većim razvojem generičkih tipova vlakana, novih tehnologija omogućeno je poboljšanje dijelova policijske odore u cijelosti. Kao rezultati novih tehnologija, a samim time i dostupnost novih materijala poboljšanih tehničkih karakteristika neophodno je praćenje trendova na svjetskom tržištu vezanih za tehnologije primjenjive u specifičnostima obavljanja poslova policijskih službenika.

Svaki rod policije (temeljne policije, specijalne policije, interventne policije, granične policije, protueksplozijske zaštite, operativno-komunikacijskih centara policije i operativnih dežurstava, Uprave za posebne poslove sigurnosti, prometne policije, kriminalističke policije, Centra za forenzična ispitivanja, istraživanja i vještačenja »Ivan Vučetić«, vodiča službenih pasa, instruktora policijskog treninga i drugih) specifičan je po složenosti svojih svakodnevnih radnih zadaća, koje uključuju djelovanje u raznim, koliko predviđenim, toliko ponekad i nepredviđenim situacijama, i sve to u širokom rasponu klimatskih uvjeta (vjetar, kiša, visoke/niske temperature), što nameće potrebu nošenja odore izrađene od visoko kvalitetnih materijala.

Zbog svega rečenog postoji opravdana potreba da se u okviru ovog Ministarstva započne sa razvojem poboljšanja policijske odore te je stoga u okviru Ministarstva unutarnjih poslova izrađena Uredba o izgledu odora policijskih službenika Ministarstva unutarnjih poslova kao krovni dokument koji definira izgled policijske odore (NN 88/2011).

1.1 Svrha dokumenta

Svrha ovog dokumenta je definiranje cjelokupnog procesa za dostizanje tražene funkcionalnosti i kvalitete predmetnih hlača i to počevši od izgleda i svih relevantnih elemenata predmetnih hlača s konkretnim mjerama, kvalitete tkanine i ugradbenih materijala te kvalitete izrade pa sve do označavanja i pakiranja robe kao i osiguranje kvalitete kontrolom ulaznih sirovina, kontrolom u tehnološkom procesu te u konačnici laboratorijska i vizualna kontrola prilikom isporuke.



2 OPIS HLAČA

Hlače ljetne za specijalnu policiju izrađene su od tkanine u top-rips vezu, sastava pamuk/poliamidno vlakno, maslinasto zelene boje.

Kroj hlača je komotniji s blago spuštenim strukom.

Kod uklapanja krojnih dijelova paziti da svi dijelovi budu položeni u smjeru osnove zbog nijansiranja tkanine.

Rasporak se kopča s pomoću 3+1 gumba - tri na rasporuku skrivenih prekrivnom letvicom i jedan vidljivi gumb na pojasu. Rasporak je prošiven, na udaljenosti 5 cm od ruba rasporaka. Na donjem dijelu učvršćen je sa dva zapor. Gumb na pojasnici mora biti sašiven sa vratom.

Unutar pojasnice nalazi se vezica (špaga) za regulaciju širine u struku s rupicom za izlaz vezice. Na pojasnicu je našiveno sedam držača za remen, šest je širine 3,5 cm i jedan koji je smješten na sredini stražnjeg dijela je širine 5,5 cm, duljine 6,8 cm, učvršćeni su zaporima cijelom širinom držača s gornje i donje strane. Svi držači su prošiveni po sredini specijalnim šivaćim strojem sa dvije igle.

Prednji i stražnji dijelovi hlača su kod struka krojeni povišeno za širinu pojasnice, koja je našivena s unutarne strane po vrhu i prošivena s gornje strane usko i s donje strane podvijena i prošivena širine 4 cm. Unutarnji dio pojasnice je iz jednog dijela.

S prednje strane su koso ušiveni džepovi s otvorom 15,5 cm (ravna kosina, ne zaobljena) prošiveni 0,6 cm od ruba i učvršćeni po jednim zaporom s gornje i donje strane. Dubina džepa je 32 cm. Džepna vrećica je izrađena od osnovne tkanine, na krajevima prošivena i obamitana na specijalnom šivaćem stroju.

Na rub džepne vrećice potrebno je ušiti jedan rezervni gumb promjera 20 mm.

Na koljenima se nalaze pojačanja visine 25 cm s otvorom na donjoj strani za umetanje štitnika, koja se zatvaraju čičak trakama uzduž cijelog otvora od 15 cm. Otvor je sa čičak trakom prošiven s donje i gornje strane. Meka strana čičak trake je našivena na donji dio (nogavica hlača), a gruba strana čičak trake je našivena na gornjoj strani (otvor za umetanje štitnika). Otvor je na krajevima začvršćen okomitim zaporima duljine 18 mm (± 2 mm), između dva uzdužna prošiva, kao prema skici 2.1.1. Otvor na donjem dijelu pojačanja za koljena je izrađen 5 cm od šava u koraku i 0,6 cm od malog bočnog džepa u predjelu potkoljenica.

Mali bočni džepovi su sa poklopcima koji su prošiveni 0,6 cm i našiveni na obje nogavice, dimenzija 16,5 x 9,5 cm, zatvaraju se pomoću čičak trake uzduž cijelog poklopca, koja nije prošivena s vanjske strane poklopca. Mali bočni džepovi imaju ušiven i usko prošiven nabor uzduž stražnje strane džepova i na duljini džepova, dubine 2 cm koji su začvršćeni zaporima. Mali bočni džepovi su našiveni 17 cm iznad duljine hlača.



Propisnik za ljetne hlače specijalne policije

Na stražnjem dijelu u visini sjedala, 1 cm ispod visine stražnjih džepova je našiveno polukružno ojačanje koje je usko prošiveno, i dva urezana džepa s jednim paspulom širine 1,0-1,2 cm. Otvori džepova su na krajevima začvršćeni zaporima, a sa gornje i donje strane su usko obrubljeni i imaju poklopce prošivene 0,6 cm. Poklopci su s ukošenim vrhovima koji se zatvaraju čičak trakom po cijeloj dužini poklopaca. Čičak traka na poklopcima nije prošivena s vanjske strane poklopca. Polukružno pojačanje u donjem dijelu je ušiveno u šav koraka i to 15-16 cm od šava u sjedalu.

Na bočnom dijelu nogavica u visini bedara su dva našivena kosa džepa širine 22,5 cm, s prednje strane visine 18,5 cm, a sa stražnje strane 25,5 cm (prema skici 2.1.2), s jednim fiksnim naborom na prednjem dijelu džepa i jednim sa stražnje strane koji ima čičak traku s mogućnošću regulacije. Otvor džepa zatvara se pomoću patent zatvarača ispod poklopca sa ukošenim vrhovima koji se zatvara pomoću čičak traka. Poklopac je našiven i prošiven 0,6 cm. Čičak traka na poklopcima nije prošivena s vanjske strane poklopca. Džepovi su našiveni uskim prošivom 1 – 2 mm od ruba, a poklopci su prošiveni 0,6 cm.

Na duljini nogavica uvučena je vezica (rips traka) širine 8-10 mm za regulaciju širine nogavica koja je na krajevima termički obrađena kako bi se spriječilo paranje trake. Vezica je provučena kroz dvije rupice s razmakom 2 cm, izrađene u unutarnjem prednjem dijelu poruba nogavica hlača.

Prošivi hlača s bočne i unutarnje strane nogavica i pojačanja na koljenima po gornjoj strani, prošiveni su specijalnim šivaćim strojem s dvije igle. Šav koraka može se izraditi francuskim šavom (ISO 4916, tip šava 2.04.03 ili 2.04.04).

Svi spojni šavovi (bočni, u koraku i sjedalu) izrađeni su elastičnim dvostrukim lančanim ubodom tipa 401, a rubovi tkanine su obamitani na specijalnom šivaćem stroju.

Svi ostali šavovi izrađeni su univerzalnim šivaćim strojem sa zrnčanim ubodom tipa 301.

Rupice na hlačama se izrađuju na šivaćem automatu ili agregatu, moraju biti uredno izrađene i prorezane, bez vidljivih končića.

Hlače se šivaju s minimalno 4 uboda po jednom centimetru šava, s prošivima 1-2 mm od ruba. Svi šavovi moraju biti ravni i na krajevima učvršćeni.

Svi zapori su dužine 1 cm, osim na držačima remena.

Svi dvostruki prošivi izrađeni su specijalnim šivaćim strojem s dvije igle, s razmakom igala 6,4 mm.

Napomena: potencijalni ponuditelj može dobiti na uvid predmetni dio odore.



2.1 Skica hlača

2.1.1 Prednji i stražnji dio

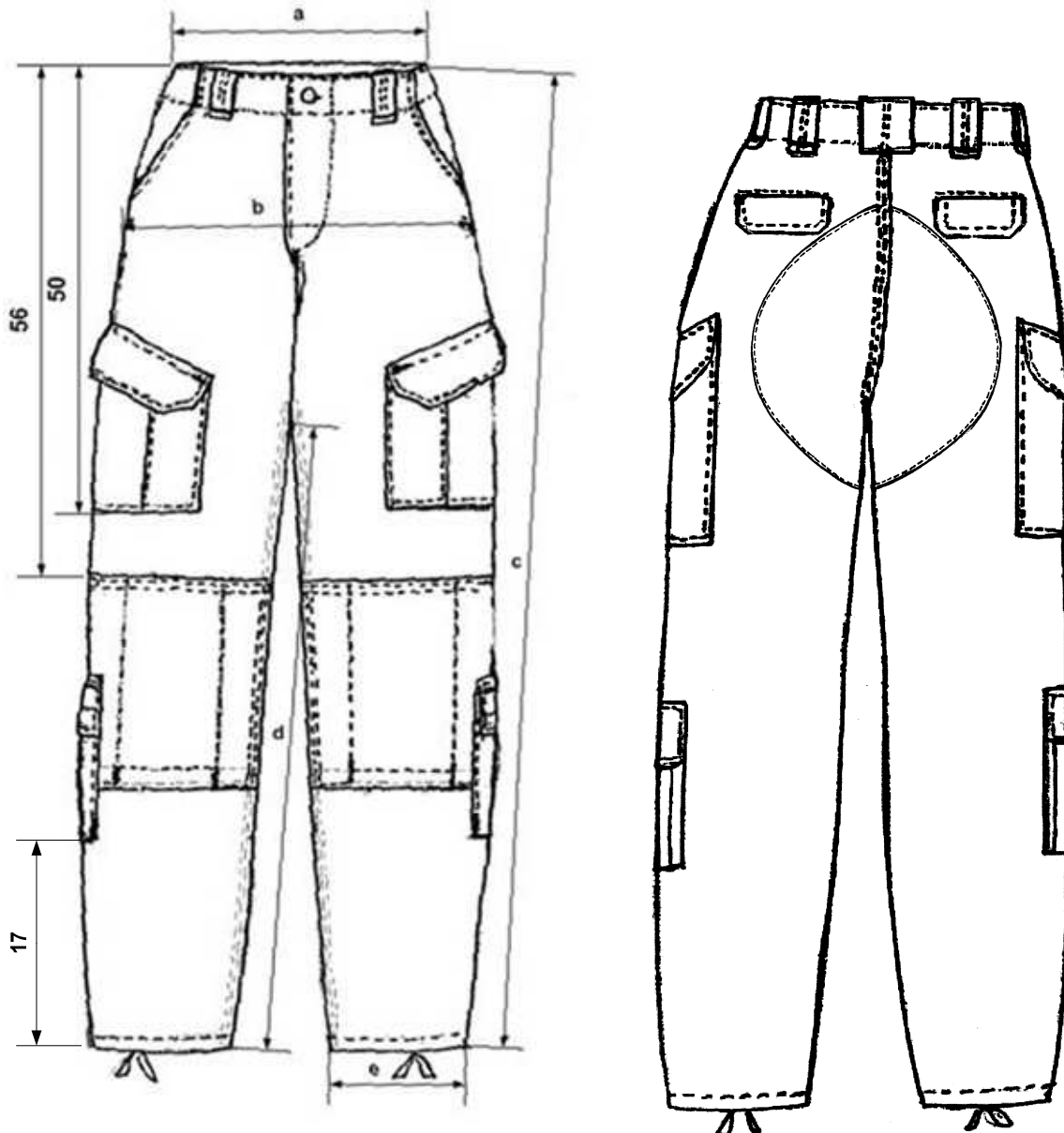

*dimenzije za visinu bočnih džepova i visinu pojačanja od vrha pojasnice odnose se na hlače odjevne veličine 50



2.1.2 Džepovi bočni

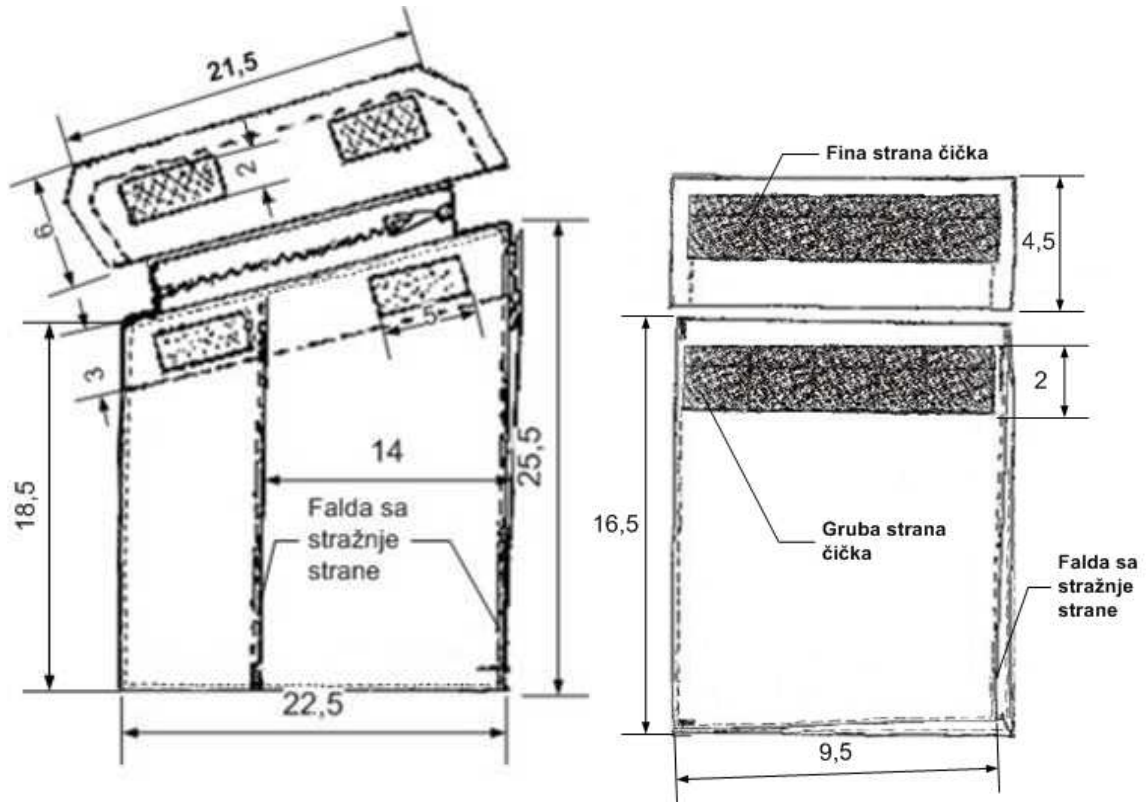

2.1.3 Poklopac stražnjeg džepa

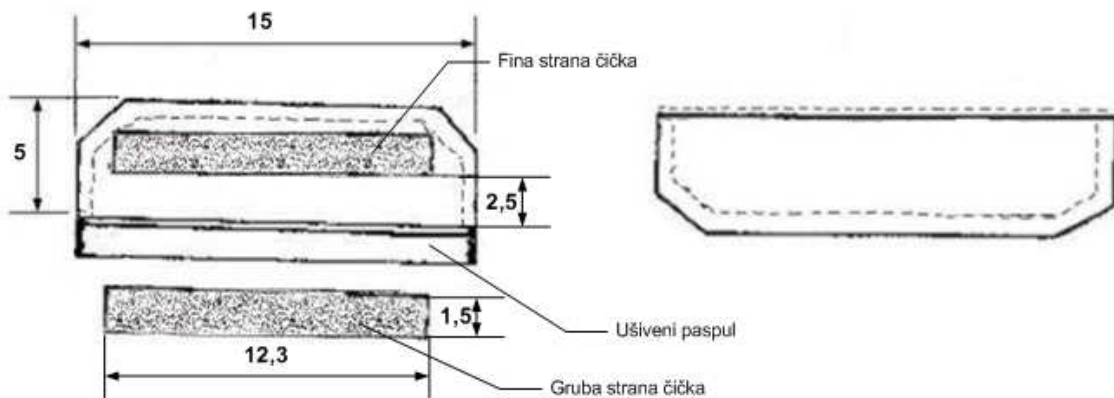

Oznake mjera:

- $\frac{1}{2}$ opsega hlača u struku
- $\frac{1}{2}$ opsega hlača u visini bokova
- duljina hlača
- duljina koraka
- $\frac{1}{2}$ širine opsega nogavice

Skice su približan izgled odjevnog predmeta.



3 MATERIJALI

3.1 Osnovni materijal

Osnovni materijal – tkanina top rips (7 ± 1 mm x 7 ± 1 mm)

SVOJSTVO	Metoda ispitivanja	Zahtjev	Dozvoljeno odstupanje
1 Sirovinski sastav	Pravilnik o određenim metodama kvantitativne analize dvokomponentnih mješavina tekstilnih vlakana (N.N.41/2010) Metoda br.4	50% PAMUK 50% POLIAMIDNO VLAJKNO	$\pm 5\%$
2 Finoća pređe	HRN ISO 7211-5	Osnova: tex 15x2 Potka: tex 15x2	$\pm 10\%$
3 Gustoća tkanja	HRN EN 1049-2	Osnova: 39/1 cm Potka: 21/1 cm	$\pm 10\%$
4 Površinska masa	HRN EN 12127	190 g/m ²	$\pm 5\%$
5 Prekidna sila:	HRN EN ISO 13934-1	Osnova: 81 daN Potka: 41 daN	Min.
6 Prekidno istezanje	HRN EN ISO 13934-1	Osnova: 29% Potka: 15%	Min.
7 Otpornost na habanje	EN ISO 12947-2 pri tlaku od 12 kPa	50 000 ciklusa	Min.
8 Kut oporavka nakon gužvanja	HRN EN 22313	<u>Osnova</u> Lice-lice: 90° Naličje-naličje: 90° <u>Potka</u> Lice-lice: 90° Naličje-naličje: 90°	Min.
9 Propusnost zraka	HRN EN ISO 9237 A=20 cm ² ; podtlak 100 Pa	35 mm/s	Min.
10 Promjena dimenzija pri pranju na 60°C :	HRN EN 25077 nakon 5 pranja prema EN ISO 6330, metoda 2A	-3 % po dužini i širini	Maks.



11	Vodoodbojnost	HRN EN 24920	Početna: 5 (100) Nakon 5 pranja: 4 (90)	Min.
12	Uljeodbojnost	ISO 14419/98	Početna: 5 Nakon 5 pranja: 4	Min.
13	Postojanost obojenja: 13.1 Znoj alkalni 13.2 Znoj kiseli 13.3 Suho-mokro trenje 13.4 Pranje pri 60°C 13.5 Glačanje pri 150°C 13.6 Kemijsko čišćenje 13.7 Svjetlo	Maslinasto zelena HRN EN ISO 105-E04 HRN EN ISO 105-E04 HRN EN ISO 105-X12 HRN EN ISO 105-C03 HRN EN ISO 105-X11 HRN EN ISO 105-D01 HRN EN ISO 105-B02	4/4 4/4 4/3-4 4/4 4/4 4/4 5 – 6	Min.
14	pH vrijednost	HRN EN 1413	4,5 < pH < 8,5	/
15	Prisutnost Azo bojila koja otpuštaju kancerogene amine:	EN 14362-1 EN 14362-2	Ne smiju biti prisutna	/
16	Postupak njege HRN EN ISO 3758			

b) Spektralne karakteristike boje tkanine

Koordinate boja D ₆₅								
Boja – maslinasto zelena	L*	a*	b*	C*	h ⁰	X	Y	Z
ZAHTJEV	36,96	-3,7	11,16	11,75	108,33	8,59	9,51	6,91
Dozvoljeno odstupanje	-0,5 ≤ dL* ≤ +1		-0,8 ≤ dC* ≤ +0,8		-0,8 ≤ dH* ≤ +0,8		dE* = 1,5 (+ 0,3)	

3.2 Ugradbeni materijali

Pomoćni materijali i pribor ugrađen u hlače mora zadržati sva kemijska i fizikalna svojstva i opterećenja za vrijeme redovnog korištenja i održavanja.

SVOJSTVO	Metoda ispitivanja	Zahtjev	Dozvoljeno odstupanje
1 Konac za šivanje, maslinasto zelene boje (u tonu boje tkanine)			
Sirovinski sastav	Kvalitativna	100% poliestersko vlakno	/
Finoća	HRN EN ISO 2060	23 x 3 tex (42/3 Nm) ili 120 Nm ili 100 Nm	± 10%
2 Konac za obamitanje, maslinasto zelene boje (u tonu boje tkanine)			
Sirovinski sastav	Kvalitativna	100% poliestersko vlakno	/
Finoća	HRN EN ISO 2060	14 x 2 tex (71/2 Nm)	± 10%



Propisnik za ljetne hlače specijalne policije

3	Konac za izradu rupica, zapora i vanjskih prošiva, maslinasto zelene boje (u tonu boje tkanine)		
Sirovinski sastav	Kvalitativna	100% poliestersko vlakno	/
Finoća	HRN EN ISO 2060	80 Nm	± 10%
4	Gumbi s četiri rupice, otporni na pranje s deterdžentom na 60°C, otporni na glačanje pri 150°C i otporni na kemijsko čišćenje, maslinasto zelene boje		
Sirovinski sastav	Kvalitativna	100% poliesterska masa	/
Promjer	/	20 mm	/
5	Zatvarači za bočne džepove, spiralni s nedjeljivom spojnicom, maslinasto zelene boje		
Duljina	/	20 cm	± 1 cm
Širina trake	/	14 mm	± 1 mm
Tekstilna traka zatvarača	Kvalitativna	100% poliestersko vlakno	/
Širina zubaca		6 mm	± 0,5 mm
Sirovinski sastav zubaca	Kvalitativna	100% poliesterska masa	/
Sila razdvajanja zubaca	DIN 3419-1	400 N	Min.
Klizač s rukohvatom (potezač) je od materijala prema standardu DIN 3418 (nehrđajući čelik lakirani, legura cinka, i dr.)			
6	Vezica (špaga) za regulaciju širine u struku maslinasto zelene boje		
7	Rips traka za regulaciju na duljini nogavica hlača, maslinasto zelene boje		
Širina rips trake	/	9 mm	± 1 mm
8	Čičak traka, maslinasto zelene boje		
Sirovinski sastav	Kvalitativna	100% poliamid	/

4 RAZMJERNIK ODJEVNIH VELIČINA

4.1 Razmjernik odjevnih veličina za normalni stas – SREDNJI RAST

OZNAKA I OPIS MJERA	OZNAKA ODJEVNE VELIČINE / MJERE u cm									
	44	46	48	50	52	54	56	58	60	62
a Opseg hlača u struku	80	84	88	92	96	100	104	108	112	116
b Opseg hlača na visini bokova	106	110	114	118	122	126	130	134	138	142
c Duljina hlača od vrha pojasnice	102	103	104	105	106	107	108	109	110	111
d Duljina koraka	77,5	78	78,5	79	79,5	80	80,5	81	81,5	82
e Opseg nogavice na duljini hlača	41,4	42,6	43,8	45	46,2	47,4	48,6	49,8	51	52,2

Dozvoljeno odstupanje od navedenih mjera iznosi: za mjere do 50 cm ± 1 cm, iznad 50 cm ± 1,5 cm.

- slovne oznake "a", "b" i "e" sa skica odgovaraju ½ gotovih mjera u cm iz tabela.



5 ERGONOMSKI ZAHTJEVI

Isporučitelj je dužan prije redovne proizvodnje, a po zahtjevu naručitelja dostaviti po troje hlača od svakog broja radi testiranja na ergonomsku prihvatljivost. Test i ocjena provodi se za:

- hodanje,
- stepenište,
- čučnjevi,
- preskok (raznoška i zgrčka),
- karate pokreti nogama.

Na osnovu ocijene ergonomskog testa isporučitelj može nastaviti proizvodnju ili ispraviti nedostatke i ponoviti test ili se proizvod odbacuje kao funkcionalno neprihvatljiv.

6 OZNAČAVANJE

Hlače se označavaju kako slijedi:

- a) trajna ušivna etiketa s veličinskim brojem ušiva se u pojasnicu hlača
- b) trajna ušivna etiketa sa slijedećim podacima:

- šifra isporučitelja,
- veličinski broj,
- sirovinski sastav,
- simboli načina održavanja i njege proizvoda HRN EN ISO 3758:2008, u skladu s propisanim zahtjevima na kvalitetu materijala.

Trajna ušivna etiketa ušiva se na džepovinu lijevog džepa.

7 PAKIRANJE

Roba mora biti pakirana na način da bude zaštićena od izravnog utjecaja prašine i vlage, mehaničkih oštećenja prilikom transporta i skladištenja.

Svaki odjevni predmet pakira se u prozirnu plastičnu vrećicu, na kojima je isporučitelj obvezan staviti naljepnice s barkodom.

Ministarstvo unutarnjih poslova će isporučitelju dostaviti tabelu u excel formatu (.xls) u koju je isporučitelj dužan unijeti sadržaj bar koda za svaki artikl i njegov naziv, veličinski broj i količinu. Tako popunjenu tabelu isporučitelj mora dostaviti Ministarstvu unutarnjih poslova u elektroničkom obliku prije prve isporuke robe na centralno skladište MUP-a.



U kartonsku kutiju dimenzija 40 x 60 x 30 cm se pakira trideset i pet (35) komada hlača. Kutija se izvana zatvara neutralnom ljepljivom trakom, a na bočnim stranama nalaze se podaci:

- naziv artikla,
- veličina i broj komada u kutiji,
- naziv isporučitelja,
- godina proizvodnje,
- barkod slijedećeg sadržaja (naziv isporučitelja, naziv proizvoda, boja, veličina).

8 KONTROLA KVALITETE

8.1 Kontrola kvalitete ulaznih osnovnih sirovina i pomoćnog materijala

Dokumentirano praćenje kvalitete ulaznih osnovnih sirovina i pomoćnog materijala (svjedodžba o kvaliteti, proizvođačke specifikacije i sl.) od strane isporučitelja.

Isporučitelj ima obvezu dostaviti stručnoj službi Ministarstva unutarnjih poslova sveukupnu detaljnu dokumentaciju kojom dokazuje kvalitetu ulaznih osnovnih sirovina i pomoćnog materijala, **a osobito za bojila za tkaninu** (naziv proizvođača, vrsta bojila, itd.), i to obvezno prije početka samog procesa proizvodnje.

Stručna služba Ministarstva unutarnjih poslova prema osobnoj procjeni može bez najave isporučitelju izuzeti primjerak osnovnih sirovina i pomoćnog materijala u cilju izvanrednog laboratorijskog ispitivanja radi usporedbe dobivene dokumentacije od isporučitelja s kvalitetom izuzetih uzoraka. Izvanredno laboratorijsko ispitivanje u akreditiranim laboratorijima obavlja se o trošku isporučitelja. Kopiju dobivenog laboratorijskog nalaza Ministarstvo unutarnjih poslova dostavit će isporučitelju.

8.2 Kontrola kvalitete u tehnološkom procesu

Isporučitelj ima obvezu provoditi stalnu kontrolu kvalitete pojedinih faza izrade od krojenja, šivanja, dorade, pregleda robe do pakiranja.

Stručna služba Ministarstva unutarnjih poslova prema osobnoj procjeni može bez najave isporučitelju izvršiti vizualnu kontrolu robe u procesu proizvodnje, a minimalno jednom tijekom proizvodnje nakon proizvedenih 10% komada od ukupno naručene količine robe. Vizualna kontrola se bazira na uspoređivanju s ovjerenim uzorkom dostavljenim uz ponudu u pogledu veličine, boje i sličnih parametara.

Stručna služba Ministarstva unutarnjih poslova prema osobnoj procjeni može bez najave isporučitelju izuzeti primjerak osnovnih sirovina i pomoćnog materijala u cilju izvanrednog laboratorijskog ispitivanja radi usporedbe dobivene dokumentacije od isporučitelja s kvalitetom izuzetih uzoraka. Izvanredno laboratorijsko ispitivanje u akreditiranim laboratorijima obavlja se o trošku isporučitelja. Kopiju dobivenog laboratorijskog nalaza Ministarstvo unutarnjih poslova dostavit će isporučitelju.



Propisnik za ljetne hlače specijalne policije

Stručna služba Ministarstva unutarnjih poslova prema osobnoj procjeni može bez najave isporučitelju jednom izuzeti po tri slučajno odabrana komada robe iz proizvodnje u cilju izvanrednog laboratorijskog ispitivanja radi usporedbe robe sa zahtjevima Ministarstva unutarnjih poslova iz ovog Propisnika. Izvanredno laboratorijsko ispitivanje u akreditiranim laboratorijima obavlja se o trošku isporučitelja. Kopiju dobivenog laboratorijskog nalaza Ministarstvo unutarnjih poslova dostavit će isporučitelju.

8.3 Kontrola kvalitete kod preuzimanja robe od isporučitelja

Nakon formalnog preuzimanja robe na centralnom skladištu Ministarstva unutarnjih poslova stručna služba MUP-a obavit će vizualnu kontrolu robe baziranu na uspoređivanju s ovjerenim uzorkom dostavljenim uz ponudu u pogledu veličine (kontrola mjera – razmjernik veličina), boje, propisanih parametara dimenzija i sličnih parametara.

Broj uzoraka za vizualnu kontrolu u zavisnosti od broja komada proizvoda u partiji pripremljenoj za isporuku.

Broj komada u isporuci	Broj uzoraka za pregled
do – 50	8
51 – 150	20
151 – 500	50
501 – 3200	125
3201 – 10000	200

Osim vizualne kontrole nakon formalnog preuzimanja robe na centralnom skladištu Ministarstva unutarnjih poslova izvršit će se i laboratorijsko ispitivanje uzorka nasumce uzetog od strane stručne službe Ministarstva unutarnjih poslova kod akreditiranog laboratorija radi provjere sukladnosti sa tehničkim uvjetima ovog propisnika.

Za laboratorijsko ispitivanje uzima se:

- na svakih 1000 komada jedan uzorak za isporuke do 5000 komada,
- na svakih 3000 komada jedan uzorak za isporuke veće od 5000 komada.

Laboratorijsko ispitivanje nakon uzorkovanja stručne službe Ministarstva unutarnjih poslova obavit će akreditirani laboratoriji o trošku isporučitelja. Kopiju dobivenog laboratorijskog nalaza Ministarstvo unutarnjih poslova dostavit će isporučitelju.

Isporučitelj je dužan nakon zaprimljenog laboratorijskog nalaza dostaviti Ministarstvu unutarnjih poslova istu količinu robe u istim veličinskim brojevima kao zamjenu za robu koja je korištena u laboratorijskim ispitivanjima bez dodatnih troškova za Ministarstvo unutarnjih poslova.

Naručitelj će preuzeti robu samo ako je u skladu s propisanim elementima u ovom propisniku.



9 OSTALI UVJETI

U slučaju da predstavnici stručne službe Ministarstva unutarnjih poslova za potrebe izuzimanja uzoraka opisanih pod točkama 8.1 i 8.2, moraju putovati izvan Republike Hrvatske, isporučitelj ima obvezu snositi troškove prijevoza i smještaja za pet članova stručne službe Ministarstva unutarnjih poslova.

Ministarstvo unutarnjih poslova ima pravo u slučaju potrebe u roku od 30 dana od zaprimanja cjelokupne količine robe zatražiti od Isporučitelja da izvrši zamjenu veličinskih brojeva u količini od maksimalno 1% od ukupno naručene količine, ali ne više od 100 komada predmetne robe neovisno o količini naručene robe.

Nakon što od Ministarstva unutarnjih poslova zaprimi zahtjev za zamjenom veličinskih brojeva Isporučitelj ima obvezu u roku od 30 dana izvršiti traženu zamjenu preuzete robe u određenom veličinskom broju za isti model robe u drugom veličinskom broju u količini maksimalno 1% od ukupno prodane količine, ali ne više od 100 komada neovisno o količini naručene robe, i to bez dodatnih troškova za Ministarstvo unutarnjih poslova.

Na isporučenoj robi na bilo kojem dijelu s vanjske strane nije dozvoljeno postavljanje u cijelosti ili djelomično logotip, znak, slogan i/ili naziv proizvođača ili dobavljača.

Na područjima naličja robe koja su vidljiva prilikom nošenja također nije dozvoljeno postavljanje u cijelosti ili djelomično logotip, znak, slogan i/ili naziv proizvođača ili dobavljača.